

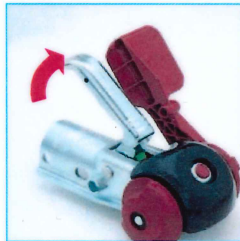

Controle en onderhoud

■ Zichtbaar open



Zolang de AKS™ 1300 nog niet op de aanhangerkoppeling is geplaatst, blijft de koppelingsgreep in de geopende stand staan.

■ Slijtage-indicator frictie-elementen

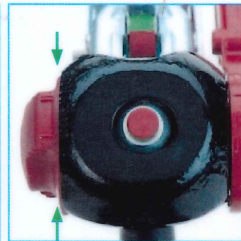

Tijdens gebruik van de aanhanger kunnen de frictie-elementen op elk moment worden gecontroleerd en zo nodig tijdig worden vervangen bij een AL-KO-service-werkplaats. Indien de afstand (zie groene pijl) groter is dan 0 mm, zijn de frictie-elementen nog in orde (zie montage- en bedieningshandleiding).

■ Slijtage-indicator Koppelingskogel en koppelingsmechanisme

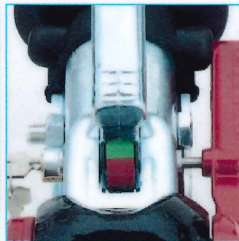

Ook de slijtage van de koppelingskogel en het koppelingsmechanisme kan op elk moment worden gecontroleerd, door gewoon de AKS™ 1300 aan het trekkend voertuig te koppelen. Wanneer daarna op de koppelingsgreep de groene aanduiding zichtbaar is, zijn de AKS™ 1300 en de kogel nog in orde. (Voor meer informatie zie bedieningshandleiding.)

■ Goedkeuring montage

AKS™ 1300 in Duitsland

De AKS™ 1300 hoeft **niet** in de aanhangerpapieren te worden vermeld. (Besluit van 26-3-01 door het Duitse ministerie van verkeer (StVZO, paragraaf 19, alinea 3, nummer 2, letter b)).

De AKS™ 1300 hoeft na montage **niet** door een erkende keuringsinstantie te worden gecontroleerd.

Montage- en bedieningshandleiding moeten bij de aanhangerpapieren worden gevoegd.

AKS™ 1300 in EU-landen: Eventuele landspecifieke wettelijke vereisten dienen in acht te worden genomen.

■ Diefstalbeveiliging



De AKS™ 1300 kan met een universele diefstalbeveiliging worden uitgerust. Deze beschermt de aanhanger tegen onbevoegd aan- en afkoppelen en voorkomt diefstal van de AKS™ 1300 zelf.

■ Veiligheidsindicator



Als de groene cilinder zichtbaar is, dan is de AKS™ 1300 correct op de kogel van het trekkend voertuig geplaatst.

Leveringsomvang

1 doos met:

- 1 AKS 1300
- 1 set boutmateriaal
- 1 set afstandsstukken
- 1 bedieningshandleiding

Oppervlaktebehandeling

Huis: verzinkt

Koppelingsgreep: verzinkt

Stabilisatiehendel: aluminium,

rood gepoedercoat

Draaiknop: kunststof, rood

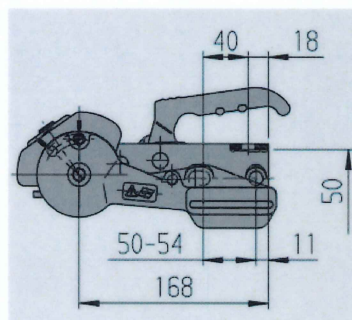

Besteloverzicht

AKS™ 1300

Artikelnummer	245 796
Toegest. totaalgewicht	1360 kg
Kogeldruk	100 kg
Montagegaten	horiz.+ kruis
Materiaal	Staal
EG-keurmerk	00-0030
Min. gewicht	180 kg
Aanhaalmoment	86 Nm
Gewicht	3,5 kg
Verpakkingseenheid	50 stuks

Kogelkoppeling met slingerdemping

Veiligheidskoppeling AKS™1300 met stabilisatiesysteem

Voor nieuw- of achterafmontage op aanhangers met AL-KO-chassis

⊕ Uw voordelen

■ Bewegingen

Beginnende slinger- en knikbewegingen van de aanhanger worden effectief onderdrukt.

■ Ontspannen rijden

Wanneer u ontspannen met uw combinatie kunt rijden, verhoogt dat de veiligheid.

■ Hogere topsnelheid

De AKS™ 1300 maakt een hogere topsnelheid mogelijk (wel rekening houden met toegestane maximumsnelheid). Bovendien is de combinatie in noodsituaties sneller onder controle te brengen. De AKS™ 1300 voldoet aan ISO 11555-1 (typegoedkeuring voor 100 km/h).

■ Werking

Door bedienen van de stabilisatiehendel worden twee speciale frictie-elementen links en rechts tegen de aanhangerkogel gedrukt. De druk waarmee dit gebeurt, bedraagt maximaal 300 Nm², voldoende om optredende slinger- of knikbewegingen onmiddellijk effectief tegen te gaan.

■ Bediening

De koppelingsgreep en stabilisatiehendel zijn van elkaar gescheiden en met één hand te bedienen. Er zijn geen onpraktische extra beveiligingen. Om met de aanhanger te kunnen manoeuvreren, hoeft slechts de stabilisatiehendel omhoog te worden gezet.

👉 Werking en bediening

Op de juiste manier aankoppelen:



AKS™ 1300 d.m.v. koppelingsgreep op de kogel plaatsen (kogel moet vetvrij en schoon zijn). Koppelingsgreep naar beneden drukken.

Draaiknop aandraaien totdat duidelijk weerstand voelbaar is (draairichting rechtsom).

De stabilisatiehendel naar beneden drukken. De AKS™ 1300 is nu klaar voor gebruik.

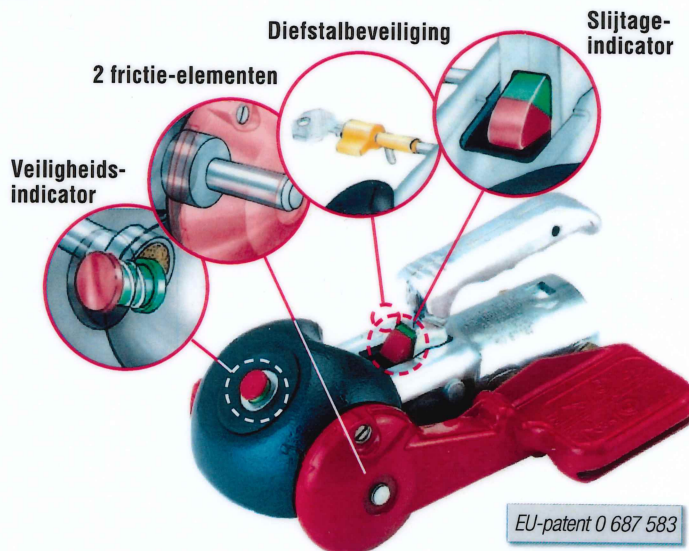

🔧 Montage

Voor montage van de AKS moet worden gecontroleerd of aan de onderstaande voorwaarden is voldaan.

N.B.: De kogelkop van de trekhaak moet vetvrij en schoon zijn.

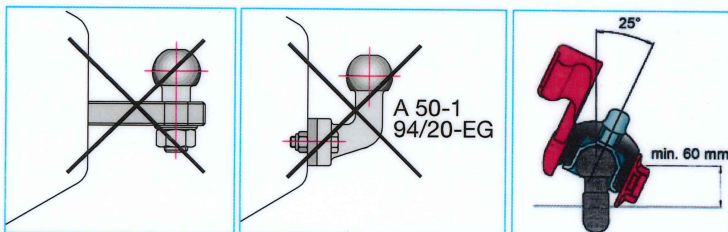

🔧 Montage-instructies

Eerst de oude koppeling verwijderen. Let erop dat bij de meeste oplooppennen de schokdemper met een van de bevestigingsbouten voor de koppeling is bevestigd. Monteer daarna de AKS™ 1300 met het meegeleverde boutmateriaal en eventuele afstandsstukken op de trekstang. Let daarbij op correcte montage van de schokdemper (voor juiste procedure zie bedieningshandleiding)! Laat de montage bij voorkeur uitvoeren bij een AL-KO-servicewerkplaats.